

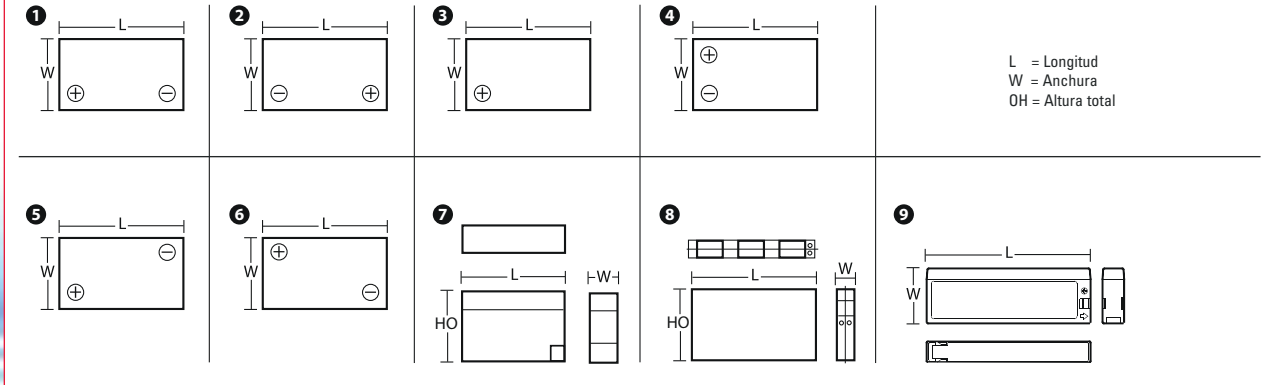

Soluciones eficaces para aplicaciones industriales



Disposición



Borne

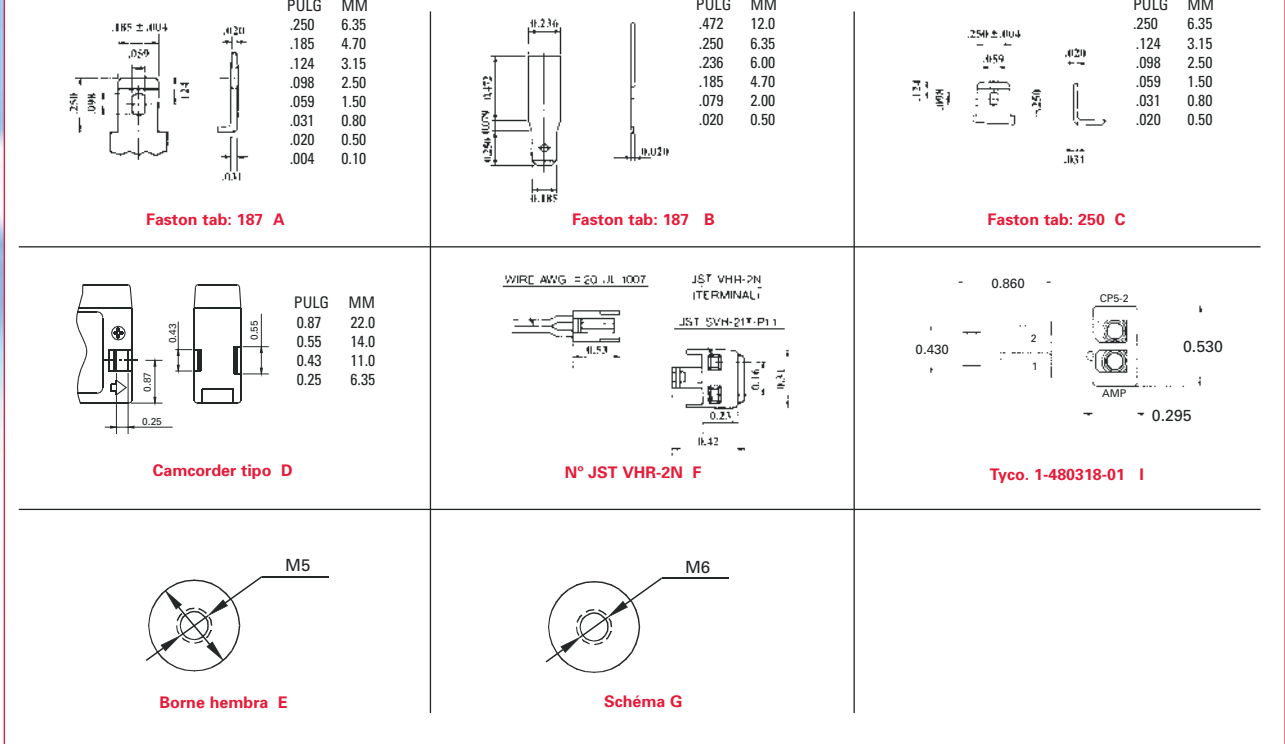

Carga

- Carga de refresco: El producto almacenado (temperatura ambiente: 25°C/77°F) necesita refrescarse cada seis meses. Aplique una tensión constante de 2,40Vpc; la corriente de carga inicial debería fijarse a menos de 0,1CA durante 15 a 20 horas

Descarga

- Detenga el funcionamiento cuando la tensión alcance el valor mínimo permitido. Recargue inmediatamente.
- No use el equipo ininterrumpidamente a una corriente de 3CA o superior.

Almacenamiento

- Guarde siempre la batería completamente cargada.
- Si la batería ha de guardarse durante un periodo de tiempo prolongado, aplique una carga de refresco cada 6 meses.
- Guarde las baterías en un lugar seco y fresco.

Temperatura

- Mantenga la temperatura ambiente entre 15 y 50°C para carga y descarga.

Montaje de batería en el equipo

- Recubra la batería en un compartimento bien ventilado.
- Evite el montaje de la batería cerca de unidades calientes, como un transformador.
- Coloque la batería en el lugar más bajo del armario o bastidor del equipo para evitar un aumento innecesario de la temperatura de la batería.

Otros

- Evite cortocircuitar el borne.
- No efectúe exposiciones a fuego abierto.
- No coloque las baterías en entornos que puedan provocar un contacto directo con gasolina, diluyentes de pintura, disolventes orgánicos, resinas sintéticas, aceite, etc.

Serie de baterías Genesis® NP

Tipos	Tipos FR*	Voltios	Capacidad Nominal (régimen 20 h-Ah)	Longitud mm	Anchura mm	Altura total (incl. bornes) mm	Peso kg	Disposición	Ilustración de borne
NP1.2-6	NP1.2-6FR	6	1.2	97	24	54.5	0.30	1	A
NP2.8-6	NP2.8-6FR	6	2.8	66	33	104	0.59	2	A
NP3-6	NP3-6FR	6	3.4	134	34	64	0.64	1	A
NP4-6	NP4-6FR	6	4.0	70	47	106	0.80	5	A
NP7-6	NP7-6FR	6	7.0	151	34	98	1.28	1	A
NP10-6	NP10-6FR	6	10.0	151	50	97.5	1.99	1	A
NP12-6	NP12-6FR	6	12.0	151	50	97.5	2.04	1	A
NP0.8-12	NP0.8-12FR**	12	0.8	96	25	62.4	0.37	7	F / I
NP1.2-12	NP1.2-12FR	12	1.2	97	47	55.5	0.57	3	A
NP2-12	NP2-12FR	12	2.0	150	20	89.5	0.68	8	B
NP2-12-C	NP2-12-CFR	12	2.0	182	23.7	61.3	0.78	9	D
NP2.3-12	NP2.3-12FR	12	2.3	178	35	64	0.96	1	A
NP2.9-12	NP2.9-12FR	12	2.9	79	56	105	1.21	1	A
NP3.4-12	NP3.4-12FR	12	3.4	134	67	64	1.37	3	A
NP5-12	NP5-12FR	12	5.0	89.6	69.6	107	1.76	1	A/C
NP7-12	NP7-12FR	12	7.0	151	65	97.5	2.59	4	A/C
NP10-12	NP10-12FR	12	9.5	151	65	118	3.28	4	A
NP12-12	NP12-12FR	12	12.0	151	98	97.5	4.06	4	C
NP18-12	NP18-12FR	12	17.2	181	76.2	167	6.06	2	E
NP24-12	NP24-12FR	12	24.0	166	175	125	8.80	2	E
NP33-12	NP33-12FR	12	33.0	195.5	130	179	12.30	1	E
NP38-12	NP38-12FR	12	38.6	197	165	170	15.03	2	G
NP55-12	NP55-12FR	12	55.2	229	138	228	18.20	1	G
NP65-12	NP65-12FR	12	65.0	349.8	166	174	22.00	2	G
NP75-12	NP75-12FR	12	75.5	259	168	227	26.50	1	G
NP90-12	NP90-12FR	12	90.0	304	168	229	30.50	1	G
NP100-12	NP100-12FR	12	100.0	329	172	221	34.10	1	G
NP120-12	NP120-12FR	12	120.0	407	173	234.5	41.30	1	G
NP150-12	NP150-12FR	12	150.0	483	170	241	46.80	1	G
NP200-12	NP200-12FR	12	200.0	520	260	240	73.00	3	G

Serie de baterías DataSafe™ NPX

Tipos	Tipos FR*	Voltios	Wattios/celda con tensión 1,67V	Capacidad nominal (régimen 20 h-Ah)	Longitud mm	Anchura mm	Altura total (incl. bornes) mm	Peso kg	Disposición	Ilustración de borne
NPX50-6	NPX50-6FR	6	50W/celda	13,0	151	50	100	2,15	2	C
NPX24-12	NPX24-12FR	12	24W/celda	6,0	151	51	100	2,28	4	neg A/pos C
NPX25-12	NPX 25FR	12	23W/celda	5,0	90	70	107	1,95	1	C
NPX35-12	NPX35-12FR	12	35W/celda	8,5	151	65	100	2,87	4	A/C
NPX80-12	NPX80-12FR	12	80W/celda	20,0	181	76	167	6,07	2	E
NPX100-12	NPX100-12FR	12	95W/celda	28,0	165,5	125	175	8,00	2	E
NPX135-12	NPX135-12FR	12	135W/celda	35,0	195,5	130	179	11,94	1	E
NPX150-12	NPX150-12FR	12	150W/celda	40,0	197	165	170	15,03	2	G

Listado UL – n° de fichero, MH16464

* FR: UL94-V0, recipiente retardador de llama y tapa (índice de oxígeno: 30)

** FR: UL94-V2, recipiente retardador de llama y tapa (índice de oxígeno: 30) Tolerancia de medida: ± 1mm (0,04 pulg.)

Características de carga

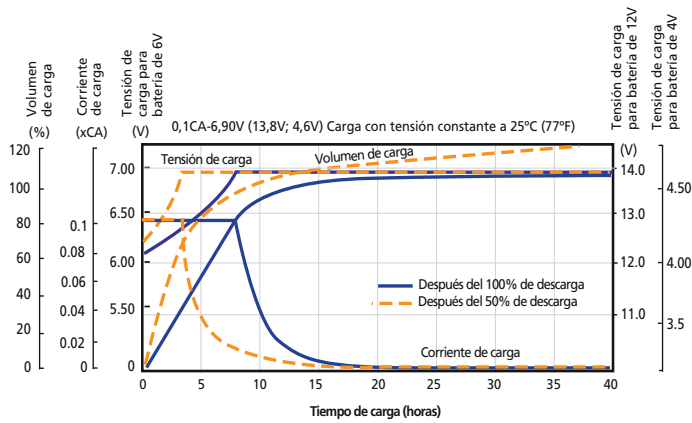

Vida útil cíclica en relación con el nivel de descarga, serie NP

Condiciones de prueba: Corriente de descarga: 0,17C A (F.V. 1,7/celda)
Corriente de carga: 0,09C A
Volumen de carga: 125% de capacidad de descarg
Temperatura ambiente: 20°C (68°F)

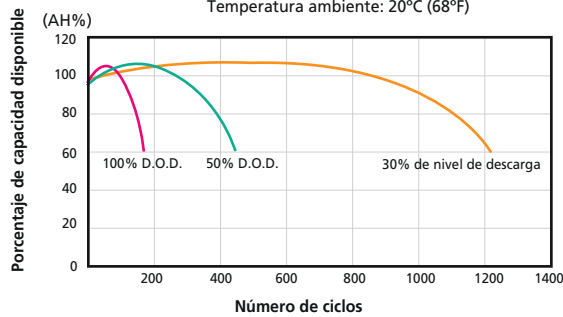

Vida útil a Tensión de Flotación, serie NP

Condiciones de prueba: Tensión de Flotación: 2,25 a 2,30V/celda
Temperatura ambiente: 20°C a 22°C (68°F a 72°F)

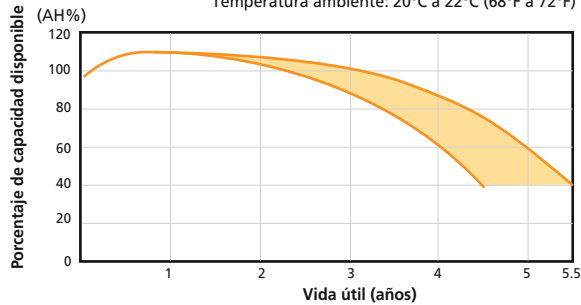

Curvas características de descarga a 25°C (77°F), serie NP

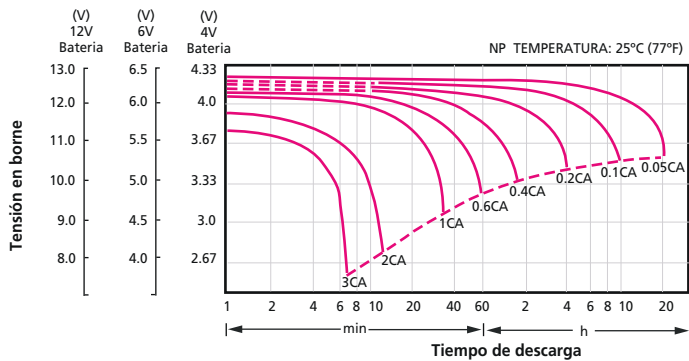

Si se requieren corrientes de descarga superiores a 3C, consulte a un ingeniero EnerSys antes del uso.

Tensión de carga

Temperatura °C	Uso en espera* Rango de tensión de flotación por celda	Uso cíclico** Voltios por celda
0	2.340	2.510
10	2.310	2.480
20	2.280	2.450
25	2.265	2.435
30	2.250	2.420
35	2.235	2.405
40	2.220	2.390

* Corriente mínima 5% C_{20} no límite máx. de corriente.

** Límite máx. de corriente 25% C_{20}



EnerSys Europe
Löwenstrasse 32
8001 Zurich, Suiza

EnerSys
Address

Contacto:

© 2011 EnerSys. Todos los derechos reservados.
Las marcas de fábrica y los logotipos son propiedad de EnerSys y sus empresas afiliadas, excepto ISO, que no es propiedad de EnerSys.